



CALEFONES

Manual del Usuario e Instalador



CL 12 / CL 14
IONIZADO

- Calefón sin llama piloto
- Encendido Electrónico
- Múltiples Sistemas de Seguridad

Línea
Calefones
a Gas



El especialista en agua caliente



NORMA DE APROBACIÓN
NAG-313 (2018)



“El Sistema de
Gestión de Calidad de
Horacio D. Ferrari S.A.
ha sido certificado según
la norma
IRAM-ISO 9001:2015”

GESTION
DE LA CALIDAD
RI-9000-540

Fabrica y Distribuye

HORACIO DANIEL FERRARI S.A.

Centenera 450 (B1686GUB) Hurlingham - Pcia. Buenos Aires, Rep- Argentina

Tel.: (005411) 6842-1909 / 4662-4105 (Rotativas)

E-mail: ventas@ecotermo.com // www.ecotermo.com

Servicio Post-Venta: Más de 150 Servicios Técnicos en todo el País

Felicitaciones por habernos elegido,

Somos una firma Nacional de más de 50 años de trayectoria que se dedica a la fabricación de productos de calidad para satisfacer sus necesidades de agua caliente con la calidad que usted se merece.

Conserve este manual y léalo con atención. Si Ud. sigue todas las instrucciones que en él se efectúan para su instalación, uso y conservación, logrará que su calefón (calentador instantáneo) le brinde el máximo confort y seguridad durante mucho tiempo.

Para evitar inconvenientes recuerde que la garantía no cubrirá los daños ocasionados en el artefacto por incumplimiento de las siguientes indicaciones y/o recomendaciones.

Importante

- ✓ Para que su garantía tenga validez. Solicite para la instalación del artefacto los servicios de un instalador matriculado como lo indica la Norma NAG-200.
- ✓ Si desea reemplazarlo por otro artefacto instalado, verifique previamente su compatibilidad con el sistema de ventilación existente.
- ✓ Este artefacto debe ser instalado con conductos para la evacuación de los gases de la combustión de 4" (Ø 100 mm).
- ✓ Nunca reduzca el conducto para la evacuación de gases a uno de inferior Ø (diámetro).
- ✓ No conecte este artefacto a un gas distinto al especificado en la placa característica.
- ✓ Verifique previo al encendido que la llave de paso de ingreso de agua al artefacto esté abierta.
- ✓ Si detecta pérdidas de gas, no encienda luces, ni ningún artefacto eléctrico, cierre la llave de paso y ventile el recinto. Comuníquese de inmediato con un gasista matriculado y para que verifique una eventual pérdida.
- ✓ Durante el período de garantía las reparaciones deben ser realizadas por nuestro Servicio Técnico Oficial.
- ✓ El cumplimiento de estas indicaciones y un periódico mantenimiento, evitarán riesgos para la vida de los ocupantes del recinto.

“La presión de trabajo es de 450 Kpa (4,5 Bar). Si su instalación tiene una presión superior, como ser los pisos inferiores de edificios en torre, es necesaria la colocación de una válvula reductora de presión calibrada a 300 Kpa (3 Bar). Recuerde que para un funcionamiento óptimo el caudal de agua debe ser, como mínimo 4 a 5 lts/min, esto garantiza el funcionamiento de la unidad, con caudales menores puede dificultarse el encendido. Por el contrario, si el caudal extraído es muy alto (principalmente en invierno), el agua puede salir fría, para subsanar esto, disminuya su pasaje regulando la llave de paso del agua caliente.

CERTIFICADO DE GARANTÍA 1 AÑO

CALEFONES DE TIRO NATURAL

Para gozar de esta garantía es necesario la presentación de la factura de compra, la garantía de un año, se toma a partir de la fecha de adquisición, que figura en la misma.

El término de un año es suficiente como para visualizar cualquier defecto que no se hubiese detectado durante el proceso de fabricación y control.

Otra condición que hace a la vigencia de esta garantía es que el equipo haya sido instalado por un profesional matriculado, cuyo registro debe figurar al pie de este documento.

Cumplimentado los aspectos mencionados HORACIO DANIEL FERRARI S.A. procederá a reparar sin cargo el artefacto que presente algún defecto dentro del plazo mencionado. Esta reparación deberá ser realizada por nuestro Servicio Técnico Autorizado.

Esta garantía caduca en forma inmediata si el artefacto fue reparado por personal ajeno al Servicio Técnico de **HORACIO DANIEL FERRARI S.A.**, como así también si el equipo presenta evidencia de maltrato, golpes o cualquier causa que no sea atribuible a la calidad del material con la que este fue fabricado.

Los daños que puedan ocasionarse en el equipo por una instalación defectuosa a la red de agua y gas, o su uso para fines no domésticos, como así también los daños que este pueda generar en el mobiliario o artefactos adyacentes por no seguir las instrucciones de instalación, uso y mantenimiento recomendadas, no serán responsabilidad de HORACIO DANIEL FERRARI S.A.

El Servicio Técnico oficial debe verificar el defecto invocado, con el artefacto instalado en el domicilio, para que esta garantía sea válida. La reparación se realizará en el domicilio o en fábrica de acuerdo a la gravedad del inconveniente.

IMPORTANTE: La garantía no cubre las obturaciones que se puedan producir en la cámara de combustión (intercambiador) por la utilización de este con aguas duras.

El fabricante se reserva el derecho a modificar, sin previo aviso, las características del producto. HORACIO DANIEL FERRARI S.A. se compromete a proporcionar servicio técnico y repuestos, dentro del plazo de garantía a que se refiere la presente póliza.

Nombre y Apellido del Instalador Matriculado:

N° de Matricula:

Domicilio:

Teléfono: **Firma:**

Servicio Técnico

Ecotermo cuenta con una red de Asistencia Técnica Especializada, para la atención de sus productos, si necesitase de nosotros, puede acceder a nuestro servicio técnico más próximo, ingresando a la a la siguiente dirección:

* Por Web a: <https://www.ecotermo.com/servicios/servicio-tecnico>

* O con el siguiente código QR.

1. Seleccionar opción foto en su dispositivo y escanear sobre la imagen del código sin presionar.
2. Aparecerá un link al que lo direccionará al sitio solicitado. Haga click sobre el mismo para finalizar.



ESCANÉAME!

También puede consultarnos via mail a:

Servicio_tecnico@ecotermo.com

o por **WhatsApp** al **011-5793-1046**



Calentador Instantáneo (Calefón) CL-12 IONIZADO (fig. 1)

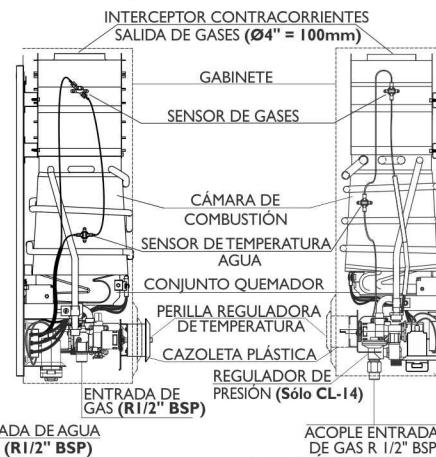
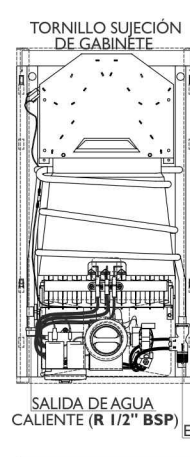

Calentador Instantáneo CL-14 IONIZADO (fig. 2)

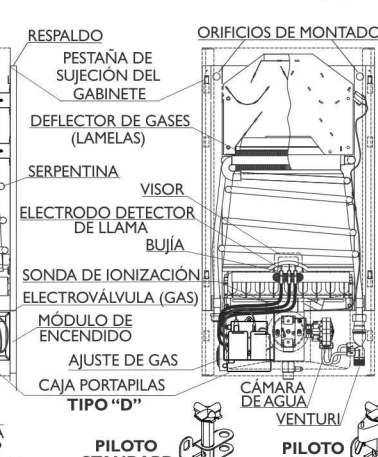

Dimensiones Generales

CL-14 STANDARD (fig. 3)

Para colgar

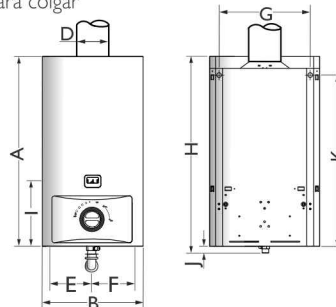

MEDIDAS (en mm)		CL-12 IONIZADO	CL-14 STANDARD	CL-14 C/PIEZO	CL-14 IONIZADO
A	Altura del Calefón Instantáneo (Calefón)	670	670	670	670
B	Ancho del Calefón Instantáneo (Calefón)	360	360	360	360
C	Distancia Entrada de Gas 1/2" al Respaldo	105	105	105	105
D	Diámetro Conexión del Conducto de Gases	100	100	100	100
E	Distancia Salida Agua Caliente a Entrada Gas	150	150	150	150
F	Distancia Entrada Agua Fria a Entrada Gas	150	150	150	150
G	Distancia entre orificios de montaje	295	295	295	295
H	Distancia del gabinete a la entrada de gas	625	700	700	700
I	Distancia del gabinete al visor de llamas	240	240	240	240
J	Distancia del acople entrada gas al gabinete	-	30	30	30
K	Distancia del gabinete a orificios de montaje	610	610	610	610
L	Distancia del conducto de gas al respaldo	110	110	110	110

CL-12 / CL-14 IONIZADO (SIN PILOTO) (fig. 5)

Para colgar

CL-14 C/PIEZOELÉCTRICO (fig. 4)

Para colgar

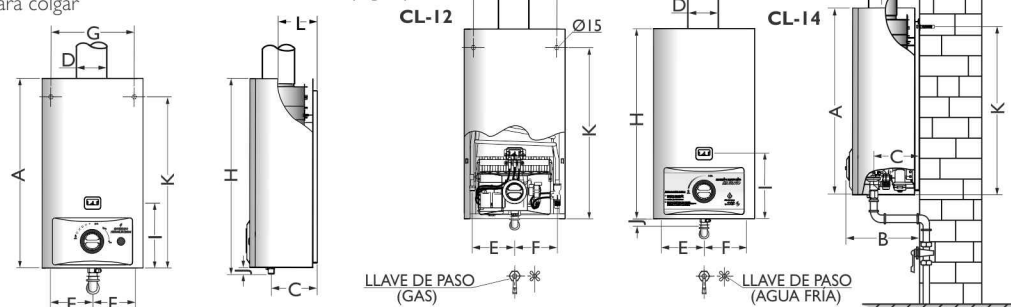

“ES RIESGOSO PARA LA SEGURIDAD DE LAS PERSONAS, QUE EL EQUIPO ESTE INSTALADO EN AMBIENTES DONDE FUNCIONAN EXTRACTORES DE ALTO CAUDAL DE AIRE, DEBIDO A QUE PUEDEN GENERAR PRESIONES NEGATIVAS QUE AFECTEN LA CORRECTA EVACUACIÓN DE LOS GASES DE COMBUSTIÓN.

⚠ **Antes de utilizar el equipo lea cuidadosamente las instrucciones de funcionamiento.**

Ubicación y elección del lugar de montaje

a) Ubique el artefacto en el lugar deseado. Debe estar protegido de la intemperie en las que pueda sufrir la acción directa o indirecta de agentes externos. Deberá ser montado en lugares bien ventilados que cuenten con un volumen mínimo de 7m³ y asegurarse de una correcta evacuación de gases al exterior. Se debe dejar una separación mínima del techo igual o mayor a 0,50m y una luz mínima lateral de 0,20m (entre muebles) cumpliendo con los requisitos mínimos que fija la norma para instalaciones domiciliarias del ENARGAS. (Ver fig.11).

b) No exponga el artefacto a la acción directa o indirecta del agua como salpicaduras, humedad excesiva, (No instalar en baños).

Este artefacto solo puede ser instalado en áreas de la vivienda, que cumplan con los requisitos de las normas y los reglamentos de instalación y ventilación vigentes (inferior y superior). La temperatura del lugar debe ser inferior a 50°C. (Ver fig. 6).

c) Elija un lugar con espacio libre suficiente, aislado de superficies inflamables o cercanos a elementos combustibles.

d) Realice las conexiones con elementos que le permitan en el futuro realizar operaciones de mantenimiento del artefacto con facilidad y rapidez.

Seguridad

El artefacto que ud. ha adquirido cuenta un dispositivo de seguridad para prevenir accidentes por monóxido de carbono (CO), que ante una deficiente evacuación de los gases de combustión apaga el equipo. No obstante ello, esto no habilita su instalación en baños, ni dormitorios, ni evita las exigencias reglamentarias de ventilación de los ambientes donde esté instalado. Si su calefón no funcionara por la acción de este dispositivo, deberá revisarse el conducto de evacuación de gases. Si el calefón repite reiteradas veces por dicha acción y no funcionara, deberá contactarse con nuestro servicio técnico autorizado o un instalador matriculado. Cumplir con estas indicaciones más un mantenimiento adecuado, evitarán riesgos para la vida de los ocupantes de la vivienda.

Método de Fijación

a) Previamente a su instalación, verifique las dimensiones y el estado general de las paredes para su fijación, al igual que las conexiones de entrada y salida de agua.

b) Marque en la pared la posición de los tornillos tirafondos (D), con una separación de 295mm (entre centros). Perfore en la pared dos agujeros con broca de 10mm e inserte los tarugos (E) que se proveen con el equipo.

c) Retire el frente del calefón de la siguiente

manera: Proceda quitando los (2) tornillos ubicados en la parte superior del respaldo, que sujeta al espaldar del frente de gabinete (fig. 8).

d) Tire hacia afuera, la perilla reguladora de temperatura (A), color: negro y quite los (2) tornillos que fijan la cazoleta plástica color: negra; en el gabinete. Desplace hacia arriba el gabinete frontal, sujetado por las pestañas del respaldo y tire hacia afuera (fig. 9).

e) Fije el calefón con las (2) arandelas (B) y los (2) tornillos tirafondos (C) que acompañan al equipo, de manera tal que quede firmemente adosado al muro. Si la pared, sobre la que se va a instalar el equipo, es combustible (ej: madera), coloque una plancha de material incombustible entre el respaldo y la pared.

Accesorios Provistos

- A) Perilla Reguladora (1)
- B) Arandela de 1/4" (2)
- C) Tornillo Tirafondo N°6 x 63mm (2)
- D) Tarugo N°10 (2)

(fig. 7)

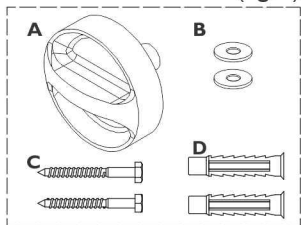

(fig. 8)

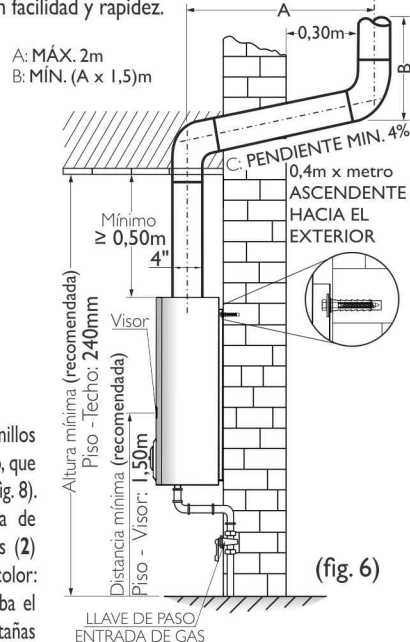
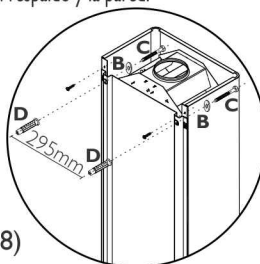

(fig. 6)

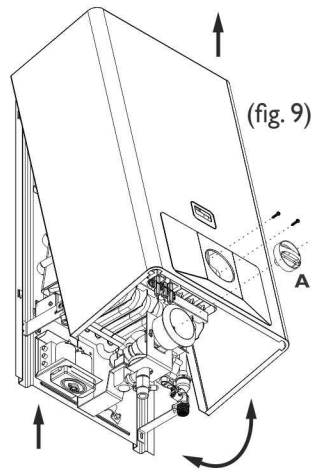

(fig. 9)

⚠ Lea atentamente las instrucciones técnicas de instalar el artefacto.

Colocación y Reposición de pilas

PARA LOS MODELOS CL-12 / CL-14 IONIZADO (SIN PILOTO)

- a) Accione la perilla (on - off) del portapilas (plástico), medio giro en dirección anti-horaria, ubicada en el extremo inferior izquierdo del artefacto, observándose de frente.
- b) Tire hacia abajo y proceda abriendo la tapa del portapilas.
- c) Coloque dos pilas tamaño "D" (LR20) 1,5 Vcc. (No Provistas) en cada uno de los compartimientos, verifique la posición y el sentido según la polaridad (+) ó (-) de las mismas.
- d) Para finalizar, cierre nuevamente la tapa y accionando la perilla, medio giro en sentido horario. Asegúrese su correcto cerrado.

(fig. 14)

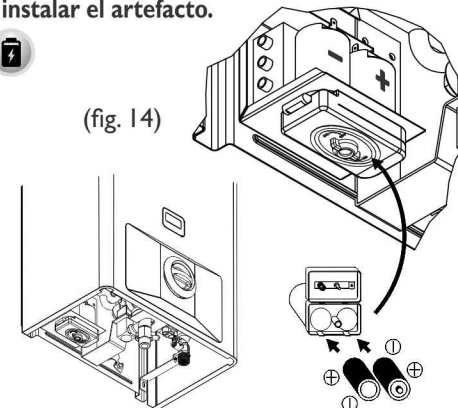

Conexiones de Agua y Gas

Al momento de realizar las conexiones, verifique el esquema de instalación del modelo adquirido. Conecte el agua a sus respectivas conexiones como se indica en la siguiente figura:

CL-12 / CL-14 IONIZADO Con Encendido Automático (SIN PILOTO)

(fig. 15)



Diagrama de Instalación CL-14 STANDARD / CL-14 Con Encendido (PIEZOELECTRICO)



(fig. 16)

ATENCIÓN

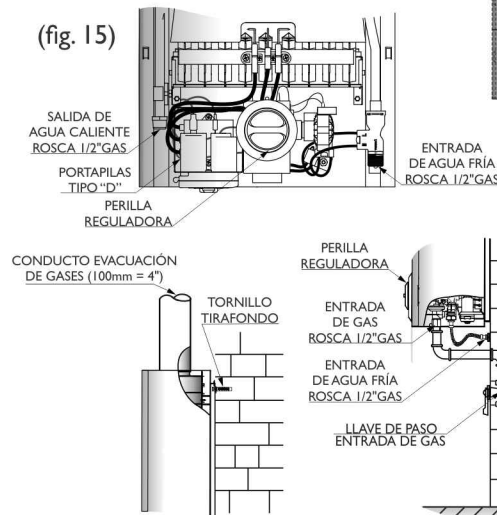
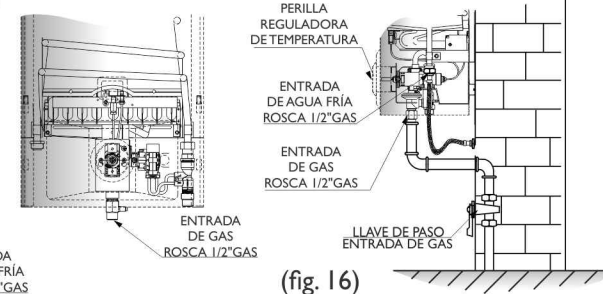
Para conectar la entrada del calefón a la red del suministro de gas es obligatorio utilizar un accesorio adaptador o niple rígido que permita interponer una junta plana de material capaz de garantizar una estanquidad frontal, o bien utilizar flexibles aprobados por ENARGAS con Normativa vigente: (NAG-254). **NO** se permite la utilización de teflón y/o selladores de cualquier tipo, ya que su uso no es apropiado para conseguir hermeticidad sobre roscas cilíndricas (NAG-313).

CONDUCTO DE SALIDA DE GASES DE 4" (Ø 100 mm)

ATENCIÓN

- Este artefacto debe ser instalado con conductos para la evacuación de los gases de la combustión de Ø 100 mm (4")
- Su instalación debe ser realizada por un instalador matriculado.
- Si se destina a reemplazar a otro artefacto instalado, verifique previamente su **compatibilidad** con el sistema de ventilación existente.
- El cumplimiento de estas indicaciones y un periódico mantenimiento, evitarán **riesgos para la vida** de los ocupantes de la vivienda.

Modelo	Matrícula	Tipo de Gas	Categoría	Presión Gas Normal	Tipo de Artefacto	Presión máx. agua	Caudal mínimo de agua	Capacidad Lts./min. $\Delta t = 20^\circ\text{C L/H}$	Consumo (en kcal/h - kw)	Potencia útil (en kcal/h / kw)	Consumo de gas máximo
CL 12 ION	01-0702-04-005	GN	I2H	1,76 KPa / 180 mmc.a.	BI IBS	450 kPa /	4,5 bar	5,7 L/min	16650 / 19,36	13653 / 15,87	1,79 m ³ /h
	02-0702-04-005	GLP	I3P	2,74 KPa / 280 mmc.a.					17000 / 19,77	14280 / 16,6	1,41 kg/h
CL 14 STD	01-0702-04-004	GN	I2H	1,76 KPa / 180 mmc.a.	BI IBS	450 kPa /	4,5 bar	4,7 L/min	20000 / 23,2	16618 / 19,3	2,15 m ³ /h
	02-0702-04-004	GLP	I3P	2,74 KPa / 280 mmc.a.					20000 / 23,2	17323 / 20,1	1,66 kg/h
CL 14 C/PIEZ	01-0702-04-004	GN	I2H	1,76 KPa / 180 mmc.a.	BI IBS	450 kPa /	4,5 bar	4,7 L/min	20000 / 23,2	16618 / 19,3	2,15 m ³ /h
	02-0702-04-004	GLP	I3P	2,74 KPa / 280 mmc.a.					20000 / 23,2	17323 / 20,1	1,66 kg/h
CL 14 ION	01-0702-04-006	GN	I2H	1,76 KPa / 180 mmc.a.	BI IBS	450 kPa /	4,5 bar	4,7 L/min	20000 / 23,2	15940 / 18,5	2,15 m ³ /h
	02-0702-04-006	GLP	I3P	2,74 KPa / 280 mmc.a.					20000 / 23,2	16296 / 18,9	1,66 kg/h

GN: Gas Natural GLP: Gas Licuado ION: Ionizado STD: Standard C/PIEZ: Con Encendido Piezoeléctrico

Conductos Exteriores

Ventilación

Este artefacto se debe instalar con los conductos de evacuación de gases como se indica en la fig. 1, respetando las normas que rige el ENARGAS para artefactos domiciliarios. El conducto de evacuación de gases de combustión debe ser de material incombustible, independiente a cualquier otro artefacto y lo más uniforme posible para permitir una salida libre de los gases. Evite tramos horizontales y/o verticales de gran longitud. Se debe instalar siempre en sentido vertical, un tramo no menor a 1,5 veces la longitud del tramo horizontal (B), el tramo vertical (H) debe tener como mínimo 0,5m entre la salida del artefacto y el techo. El tramo vertical (D) no debe superar a 1,25m de altura. Para cambios del sentido de dirección del conducto, debe utilizar en lo posible curvas (C) de 45° o menor. Los conectores de ventilación deben tener la misma sección de caño que la salida del interceptor de (4)"= Ø100mm.

Esquema de Conducto de Evacuación de Gases

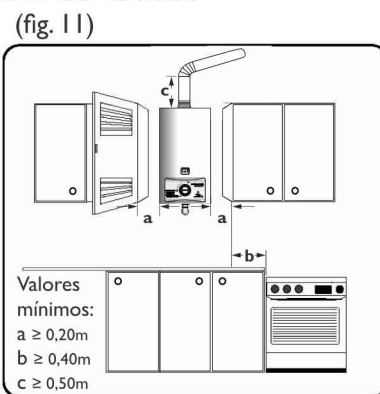

Advertencia

Si el artefacto se apaga luego de unos minutos de uso, puede deberse a una falla en los conductos de evacuación (tiraje) por mala instalación u obstruido. Tenga en cuenta que este calefón cuenta con un dispositivo de seguridad que apaga el quemador de gas en caso que los gases de combustión no sean bien expulsados.

Advertencia

En caso de ser necesaria la transformación de gas contáctese con nuestro Servicio Técnico oficial, NO HACERLO, anula la garantía del equipo.

* Para los conductos de chimenea con salida al exterior deben pasar lateralmente a distancias superiores a 0,50m de aberturas o ventanas (Ver croquis). Al final del conducto, se debe colocar un interceptor tipo "Spiro" o "H" a los cuatro vientos, por encima de todo muro u obstáculo, bien asegurado por medio de abrazaderas, con una separación de la pared (A) de 0,30m. Se recomienda que utilice una malla de protección en el interceptor para evitar la construcción de nidos e introducción de pájaros.

(fig. 12)

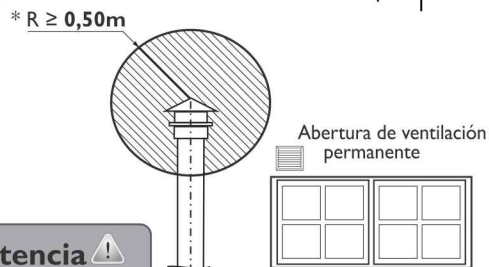

Advertencia

Siguiendo estas sugerencias evitará que el vapor de agua de los gases de combustión se condense y gotee sobre el artefacto.

Conexión de Gas

Antes de efectuar la conexión del gas, verifique que el tipo de gas no sea distinto al especificado en la placa características del artefacto, (vista de frente al extremo inferior del lado izquierdo). La presión del gas de entrada al artefacto debe regularse a determinada presión según el tipo de gas que se utilice. Dicha presión se debe establecer mientras el artefacto está en operación. **Gas Natural (GN):** La presión de entrada para el gas natural debe ajustarse a un valor de 1,76 KPa (180mm.c.d.a.) **Gas Licuado (GLP):** La presión de entrada para el gas licuado debe ajustarse a un valor de 2,74 Kpa (280mm.c.d.a.). La tubería de gas secundario que llega al artefacto se recomienda que sea rígida, para evitar cualquier posible manipuleo del artefacto. Se debe instalar, próximo al artefacto una válvula de cierre de gas manual (A), que según reglamentación debe estar a por lo menos 1,5m sobre el piso y debe ser accesible para su apertura o cierre. El sellado de las uniones roscadas deben realizarse con compuestos resistentes a la acción del gas, y aprobado por el ENARGAS. Es importante tener en cuenta de no ejercer una fuerza excesiva al roscar la tuerca de conexión (B) al artefacto, ya que puede dañar la rosca del acople de latón, generando posibles fugas y poniendo en riesgo la seguridad del usuario.

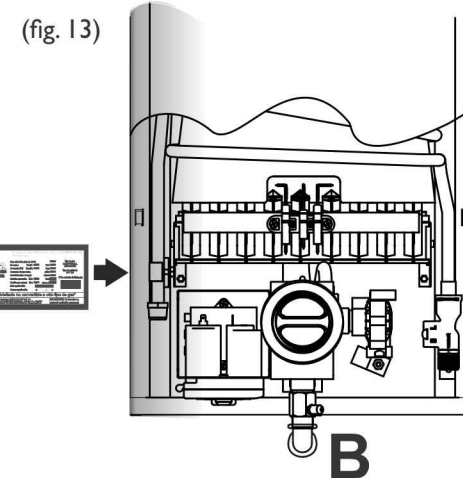

Advertencia

- Verifique sus dimensiones y calcule de manera precisa su ubicación y de anclaje antes de realizar su instalación.
- Recuerde que se deberá realizar tareas de mantenimiento en un futuro para asegurar una larga vida útil del artefacto.

Verificación de pérdidas de gas

- Al finalizar la instalación, deben ser probadas todas sus conexiones y verificar que las mismas estén perfectamente selladas.
- Abra la válvula de cierre manual (A), próxima al calefón y utilice una solución de agua jabonosa para probar si hay fugas en las conexiones y accesorios. Si se generan burbujas, indica la presencia de una fuga de gas, la cual deberá corregirla.
- Todas las conexiones realizadas en la fábrica, ya sean del barral del quemador, válvula de gas o regulador de presión también deben ser probadas.
- Nunca utilice una llama abierta para probar si hay fugas de gas, ya que pueden producir lesiones o daños materiales.

ATENCIÓN

Para asegurar un correcto funcionamiento y una larga vida útil del artefacto deberá tener en cuenta las siguientes consideraciones:

- ✓ Para comenzar con el mantenimiento, es preciso cerrar la llave de paso de agua, vaciar el aparato, cerrar la llave de paso del gas y desmontar el frente (gabinete) del artefacto.

Limpieza del intercambiador de calor

Proceda al desmonte el intercambiador de calor, asegúrese de NO deformar la cámara de combustión. Si la suciedad es escasa, basta con lavar las lamelas (láminas) con un chorro fuerte de agua. De lo contrario, puede utilizar un cepillo de cerdas suaves para limpiarlo en su totalidad. Tanto por arriba, como por abajo, y luego sumergiéndolo en un recipiente con agua caliente para su lavado parcial. **Atención:** no aplique una presión excesiva con el cepillo (ya que se pueden deformar las lamelas*). Luego, proceda con el lavado y el enjuague final con abundante agua. Si hay presencia de suciedad en forma de grasa o aceite, es recomendable utilizar un detergente que disuelva la grasa con abundante agua caliente. Evite el uso de cepillos de alambre u otros cepillos duros de similares características, ya que al realizar la limpieza puede dañar la pieza.

Descalcificación del intercambiador

La calidad del agua empleada en el lugar de instalación del artefacto, determinará la periodicidad de la descalcificación de la tubería (serpentina) del intercambiador. En zonas de agua más duras será de mayor frecuencia. Dicha descalcificación se realiza con la ayuda de un disolvente anticálcico de uso comercial. Lea con detenimiento, sus respectivas instrucciones antes de su uso.

IMPORTANTE: Las tareas de mantenimiento deben ser realizadas por un servicio técnico autorizado por HORACIO DANIEL FERRARI S.A. En ningún caso intervenga o manipule por su cuenta el artefacto u otras partes de la instalación.

Repuestos

Contactese con los servicios técnicos autorizados por **HORACIO DANIEL FERRARI S.A.**, o consulte directamente con la compañía para ser provistos de los repuestos necesarios.

Advertencia

Tenga en cuenta que cualquier tipo de daño ocasionado en el artefacto por falta de mantenimiento, inspección de rutina, uso inadecuado, mal trato, deficiencia en la instalación, modificaciones en los sensores de seguridad y sobrecalentamiento, válvulas de encendido, venturi o en las conexiones a sistemas presurizados que excedan las presiones de trabajos indicadas en la placa característica, NO SERÁN CUBIERTAS POR LA GARANTÍA.

Limpieza del Quemador

Ante la presencia de posibles incrustaciones producidas por la misma combustión del quemador, proceda a eliminarlas, limpiándolas con un cepillo. Como así también, la toma de aire del piloto, bujías, electrodos o inyectores deberán limpiarse con un pincel suave y aire comprimido (compresor).

Limpieza del filtro de agua

Si por alguna causa se llega a tapan el filtro de agua, cierre la llave de paso de entrada del calefón, desconecte la conexión de entrada y retire con precaución el filtro plástico, ubicado en el interior del Venturi.

(fig. 22)

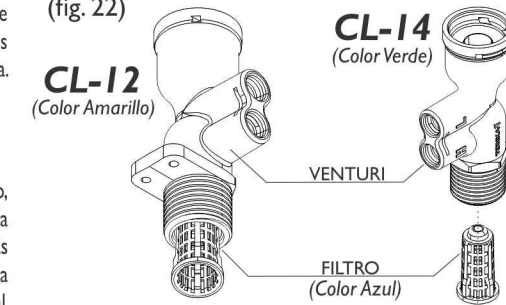

Prueba de funcionamiento

Luego de realizar las tareas de mantenimiento se debe someter al artefacto a una prueba de funcionamiento. VER pág. 7

(fig. 23)

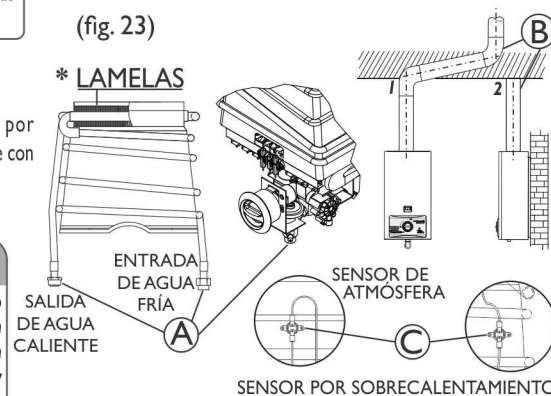

Encienda el artefacto según las instrucciones de uso:

- Verifique posibles pérdidas en las conexiones de gas y agua.
- Compruebe la tubería y la correcta evacuación de gases quemados.
- Revise las conexiones y el correcto funcionamiento del sistema de seguridad (sensores).



Antes de utilizar el artefacto, lea cuidadosamente las instrucciones de funcionamiento.

Al igual que cualquier artefacto a gas que no se esté utilizando, es recomendable que la llave de paso del gas permanezca cerrada durante el periodo que el calefón no sea utilizado, para mayor seguridad. Tenga en cuenta de abrirlo al momento de ponerlo en funcionamiento. Antes, de su encendido inicial, purgue el calefón y la instalación de agua, abriendo varias canillas, hasta liberar el aire existente en la red de agua.

Instrucciones de uso y encendido

ANTES DE LA PUESTA EN MARCHA

Asegúrese de abrir las llaves de paso:

- ✓ Abra la válvula de cierre de la red de gas.
- ✓ Abra la llave de paso de agua fría al artefacto.
- ✓ Coloque las pilas tipo "D" (NO PROVISTAS) para los modelos **CL-12 / CL-14 IONIZADO**.



(fig. 17)

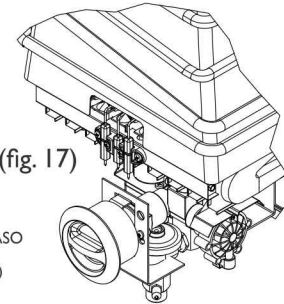

Regulación de Temperatura POSICIONES DE FUNCIONAMIENTO (fig. 18)

CL-14 STANDARD

- Gire la perilla reguladora en sentido antihorario, hasta hacerla coincidir con la ranura, posición PILOTO (★) de la válvula de gas.
- Oprima a fondo la perilla (●), manténgala presionada durante unos 20 segundos, mientras introduce por el visor del piloto, un elemento de encendido convencional hasta encender la llama piloto. Continúe oprimiéndolo durante unos 30 segundos. Luego suéltelo y verifique que la misma permanezca encendida. Si esto no sucede, repita los pasos (1°) y (2°) hasta lograrlo.
- Abra el grifo o canilla del suministro de agua caliente.
- Gire la perilla (●) en sentido antihorario para seleccionar la temperatura deseada entre el mínimo y máximo. Usted observará que el quemador principal se encenderá.
- Para apagar el calefón, gire la perilla (●) en sentido horario hasta su punto de apagado (●) y luego cierre la válvula de paso de gas.

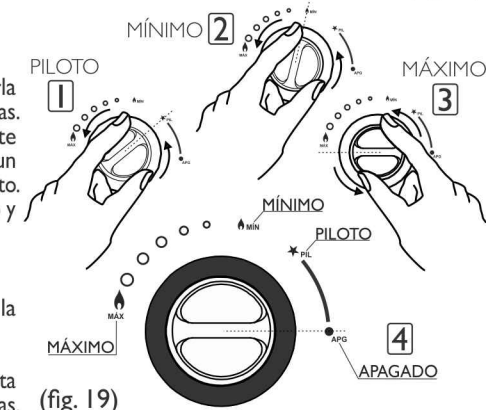

(fig. 19)

CL-14 C/PIEZOELÉCTRICO

- Ídem CL-14 STANDARD.
- Oprima a fondo la perilla (●), manténgala presionada durante unos 20 segundos, pulsando reiteradas veces el piezoeléctrico (●), hasta lograr el encendido de la llama piloto. Continúe oprimiéndolo durante unos 30 segundos. Luego suéltelo y verifique que la misma permanezca encendida. Si esto no sucede, repita los pasos (1°) y (2°) hasta lograrlo.
- 4° / 5°) Ídem CL-14 STANDARD.

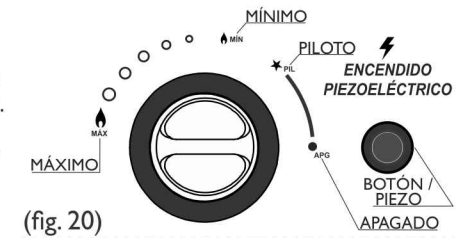

(fig. 20)

CL-12 / CL-14 IONIZADO

- Asegúrese colocar correctamente las pilas tipo "D" y estén en buen estado.
- Abra el grifo o canilla del suministro de agua caliente.
- Gire la perilla (●) en sentido antihorario para seleccionar la temperatura deseada entre el mínimo y máximo. Usted observará que el quemador principal se encenderá, permitiendo seleccionar el flujo de gas necesario acorde con el caudal de agua y la temperatura deseada.
- Estos modelos de calefones, NO poseen piloto. El apagado del artefacto se efectúa al cerrar el grifo o canilla (●) de la red de agua caliente.

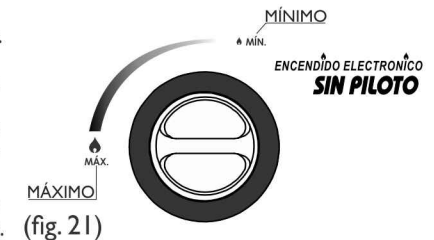

(fig. 21)



IMPORTANTE
En la instalación asegúrese de que todas las conexiones de agua y gas y conductos de evacuación de combustión hayan sido realizadas correctamente.